



Fitting Instructions

TOWBAR **C39A**
For Citroen Picasso C4
5 SEATER 2007 -
7 SEATER 2006-

MATERIALS

| | | |
|----|---|---|
| A | 1 | CrossBar Tow bar Mainframe with European facing 94/20/EC – A50-1 |
| D | 1 | Left Support |
| E | 1 | Right Support |
| F | 1 | Left Side Arm |
| G | 1 | Right Side Arm |
| H | 4 | M10 X 50 X 1.5 pitch bolts, 4 lock washers, 4 flat washers (20 mm OD) |
| I | 4 | M10 Nyloc Nuts |
| J | 2 | M12 x 45 x 1.75, 2 Nyloc Nuts, 2 Flat Washers (25 mm OD) |
| K | 2 | M12 X 55 X 1.75, 2 Nyloc Nuts, 4 Flat Washers (25 mm OD) |
| L | 2 | M12 X 45 X 1.75, 2 lock washers, 2 Flat washers (25 mm OD) |
| M | 1 | ZEP35 Electrical plate (not shown) |
| CB | 2 | M16 X 50 X 2.00 pitch bolts, 2 lock washers, 2 Nuts |

FITTING

Note: This towbar can be fitted, without bumper removal, by experienced fitters only

7 Seater bumper removal

- 1) Remove rear light clusters, 3 Torx screws either side. Gently pull light cluster rearwards and disconnect wiring plug from the light when access available. This will allow access to top bumper screws
- 2) Unscrew 2 Torx screws either side at the top of the bumper.
- 3) Remove 3 left and right inside arch screws, top screw is hidden where bumper meets rear wing.
- 4) From the underside of vehicle remove 4 screws at either side, which secures the plastic to the bumper.
- 5) Unclip reverse sensor loom, plug is located on left hand side behind wheel. Unscrew 2 Torx screws to remove the underside bumper tags.

5 Seater Bumper Removal

- 6) Open boot, on side of light clusters pull off black plastic to expose 2 Torx screws either side. Gently pull light cluster rearwards and disconnect wiring plug from the light.
- 7) Unscrew 1 Torx screw either side at top of bumper and M10 nut.
- 8) From the underside of vehicle remove 4 screws at either side, which secures the plastic to the bumper.
- 9) Remove left and right inside arch screws, 3 Torx screws either side. Top screw is hidden where bumper meets rear wing. To expose this pull out arch plastic.

General

- 10) To remove bumper pull out arch lip and continue to pull outwards carefully prising out tabs. Carry out same process for both sides and remove..
- 11) On the crash beam, remove the lower 4 bottom bolts, two either side and leave on. Loosely locate parts **D & E** to the crash beam bolt holes using fasteners **H**.
- 12) Remove nuts under chassis side arm left and remove black bracket. Fit Side arm **F** to the chassis rail, refit Black bracket using Nyloc Bolts **I**. **Note : Holes differ for 7 seater and 5 seater. See Illustration.**
- 13) Carry out the same process for the right side, difference being the exhaust hanger. On a **7 seater** unscrew the exhaust hanger. Fit the side arm then refit the exhaust hanger with black bracket. Use new fasteners **I**. On **5 seater** drop the rubber boot on the exhaust. Unscrew both sets of fasteners, which support 2 black brackets. Slide in the side arm, before bolting upwards, placing 1 black bracket back with fasteners **I**. Refit exhaust.
- 14) To fit the main cross bar lift upwards, can be eased if two people are used. Using fasteners **J** and **K** loosely attach to side Arms **F & G**. **Note:** On right hand side, bolts to be pointing outwards as per illustration, manipulation to the heat shield may be carried to aid the alignment and fixing.
- 15) Once supported use remaining fastener **K** and thread through side arms **G** and **F** into the cross tube . Support tube until threads starts to ease.
- 16) For tightening, begin with fasteners **I** to the chassis rails and tighten to recommended torque.
- 17) Tighten the captive bolts **K** at both sides of the cross tube; support the tube whilst tightening to avoid cross threading. Continue moving onto fasteners **H** into the crash beam.
- 18) Continue with fasteners **J** and remaining Bolt **K** ensuring that there pointing outwards. On right side, bend heat shield back into place.
- 19) Once satisfied with torque settings refit bumper and re-clip reverse sensor loom. Refit rear lights as per removal, making sure lights clip in correctly. Fold or cut bumper tags away.



W0001C39A\$030802180000

Note: This towbar must be used with either a Witter Towball (part number Z11) or Class A50-1 or A50-X towball dimensionally conforming to A50-1 with a 'D' and 'S' value greater than or equal to that of the towbar.
 Please refer to the vehicle specification for the trailer weight and nose limits, which **must be observed**.
Recommended torque settings: M8 - 27Nm, M10 - 53 Nm, M12 - 95 Nm, M14 - 150 Nm, M16 - 214 Nm
Grade 10.9: M12 - 139Nm, M10 - 78Nm

Illustration

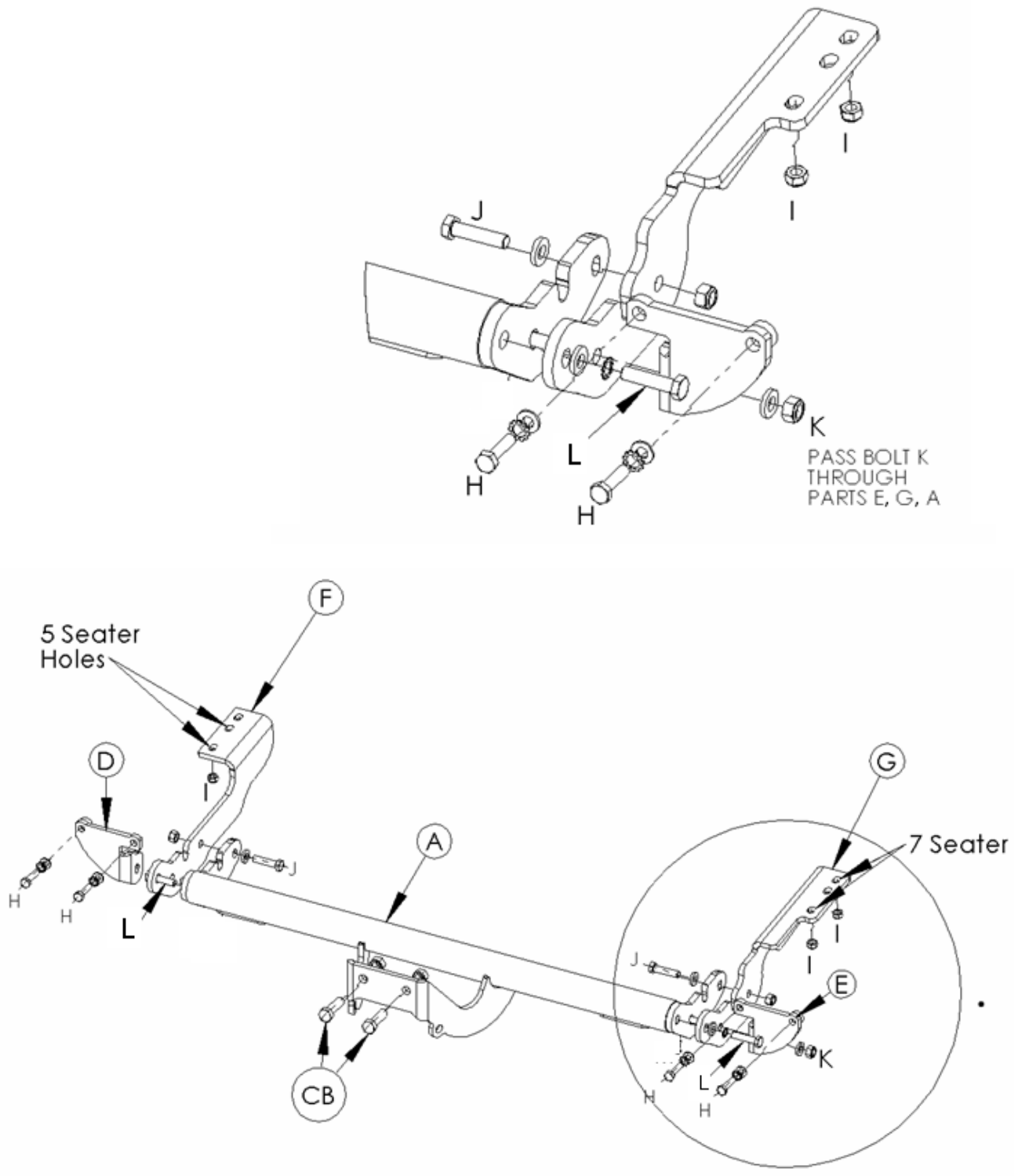



Notice de montage

ATTELAGE **C39A**
Pour Citroen Picasso C4
5 PLACES 2007 -
7 PLACES 2006 -

MATERIEL

| | | |
|----|---|---|
| A | 1 | Barre principale de traverse d'attelage conforme à la norme européenne 94/20/EC - A50-1 |
| D | 1 | Soutien gauche |
| E | 1 | Soutien droit |
| F | 1 | Bras latéral gauche |
| G | 1 | Bras latéral droit |
| H | 4 | Boulons à pas M10 X 50 X 1,5, 4 rondelles frein, 4 rondelles plates (Ø 20 mm) |
| I | 4 | Écrous M10 Nyloc |
| J | 2 | M12 x 45 x 1.75, 2 écrous Nyloc, 2 rondelles plates (Ø 25 mm) |
| K | 2 | M12 x 55 x 1.75, 2 écrous Nyloc, 4 rondelles plates (Ø 25 mm) |
| L | 2 | M12 x 45 x 1.75, 2 rondelles frein, 2 rondelles plates (Ø 25 mm) |
| CB | 2 | Boulons à pas M16 X 50 X 2,00, 2 rondelles frein, 2 écrous |
| Z | 1 | ZEP35 plaque électrique (pas illustrée) |

MONTAGE

Remarque : Cet attelage peut être installé, sans dépose du pare-chocs uniquement par des installateurs expérimentés

7 places - dépose du pare-chocs

- 20) Enlevez les blocs de feux arrière, 3 vis Torx de chaque côté. Tirez doucement le bloc vers l'arrière et débranchez le câblage des feux lorsque l'accès est possible. Ceci permettra d'accéder aux vis supérieures du pare-chocs
- 21) Dévissez 2 vis Torx de chaque côté sur le dessus du pare-chocs.
- 22) Enlevez 3 vis à gauche et à droite à l'intérieur des passages de roues ; la vis supérieure est cachée là où le pare-chocs rencontre l'aile arrière.
- 23) En dessous du véhicule, enlevez 4 vis de chaque côté ; ces dernières fixent le plastique au pare-chocs.
- 24) Déclipsez le câblage de détecteur de marche arrière. La prise est située du côté gauche, derrière la roue. Dévissez 2 vis Torx pour enlever les languettes d'en dessous du pare-chocs.

5 places - dépose du pare-chocs

- 25) Ouvrez le coffre. Sur le côté des blocs de feux, retirez le plastique noir pour découvrir 2 vis Torx de chaque côté. Tirez doucement le bloc vers l'arrière et débranchez le câblage des feux.
- 26) Dévissez 1 vis Torx de chaque côté sur le dessus du pare-chocs ainsi que l'écrou M10.
- 27) Par en dessous le véhicule, enlevez 4 vis de chaque côté ; ces dernières fixent le plastique au pare-chocs.
- 28) Enlevez les vis à l'intérieur du passage de roue de gauche et de droite, 3 vis Torx de chaque côté. La vis du haut est cachée là où le pare-chocs rencontre l'aile arrière. Pour la découvrir, tirez sur le plastique du passage de roue.

Général

- 29) Pour enlever le pare-chocs, tirez sur la lèvre du passage de roue et continuez à tirer avec précaution en tenant les languettes. Suivez la même procédure des deux côtés et enlevez-le.
- 30) Sur la traverse du pare-chocs, enlevez les 4 boulons inférieurs du bas, deux de chaque côté et laissez-la. Positionnez sans les fixer les pièces D & E sur le trou de boulon de la traverse du pare-chocs en utilisant les fixations H.
- 31) Enlevez les écrous sous le bras latéral gauche de châssis et enlevez le support noir. Installez le bras latéral F au rail de châssis, remettez le support noir en place en utilisant les boulons Nyloc I. Remarque : **Les trous différent entre le 7 places et le 5 places. Voir l'illustration.**
- 32) Suivez la même procédure pour le côté droit, la différence étant la suspension d'échappement. Sur un **7 places**, dévissez la suspension d'échappement. Ajustez le bras latéral puis réinstallez la suspension d'échappement avec le support noir. Utilisez de nouvelles fixations I. Sur le **5 places**, laissez le caoutchouc sur l'échappement. Dévissez les deux jeux de fixation, qui soutiennent 2 supports noirs. Faites-y glisser le bras latéral, avant de boulonner vers le haut, en plaçant à nouveau 1 support noir avec les écrous I. Remontez l'échappement.
- 33) Pour installer la traverse principale, soulevez vers le haut, ceci peut être facilement effectué à l'aide de deux personnes. En utilisant les fixations J et K, attachez-le aux bras latéraux F & G sans les serrer. **Remarque:** Sur le côté droit, les boulons doivent être tournés vers l'extérieur comme sur l'illustration ; le bouclier thermique peut être manipulé pour l'alignement et la fixation.
- 34) Une fois soutenu, utilisez la fixation K restante et faites-la passer par les bras latéraux G et F dans le tube. Soutenez le tube jusqu'à ce que le vissage soit plus aisé.
- 35) Pour resserrer, commencez par les écrous I aux rails de châssis et resserrez au couple recommandé.
- 36) Serrez les boulons intégrés K des deux côtés du tube de traverse ; soutenez le tube pendant le resserrage pour éviter de voiler le vissage. Continuez en passant aux fixations H dans la traverse du pare-chocs.
- 37) Continuez par les fixations J et le boulon restant K en vous assurant qu'ils pointent vers l'extérieur. Sur le côté droit, repositionnez le bouclier thermique en le courbant.
- 38) Une fois les couples de serrage appliqués, remplacez le pare-chocs et reclipsez le câblage de détecteur de marche arrière.

Réinstallez les feux arrière comme pour la dépose, en vous assurant qu'ils se clipsent correctement. Pliez ou coupez les languettes de pare-chocs.

Remarque : Cet attelage doit être utilisé avec une boule de remorquage Witter (référence produit Z11) ou une boule de remorquage Classe A50-1 ou A50-X se conformant dimensionnellement Conforme à A50-1 avec une valeur 'D' et 'S' supérieure ou égale à celle de l'attelage. Veuillez vous reporter aux données techniques du véhicule pour les limites de masse tractable et du poids admis sur la boule, **lesquelles sont à observer.**

Couples de serrage recommandés : M8 - 27Nm, M10 - 53 Nm, M12 - 95 Nm , M14 - 150 Nm, M16 - 214 Nm
Grade 10,9: M12 – 139Nm, M10 – 78Nm

| | |
|---|---|
| Pass bolt K through parts E,G,A | Passer le boulon K par les pièces E, G, A |
| 5 seater holes | Trous – 5 places |
| 7 seater | 7 places |
| Support Technique Numéro Vert: 0 805 102 860 | |

